

Параметр	Значение
Давление воды	0,05 - 0,6 Мра
Подключение к воде	G1/2" (DN15)
Температура воды	1 - 45 °С
Чувствительность сенсора	40 – 70 см
Питание модель MVL-20950b (6V <0.5 mW) при использовании батарей SUPER ALKALINE, устройство может функционировать более 2-х лет	Батарейки "AA" Alkaline 4 шт
Питание модели MVL-20950n	220V 50/60Hz

Порядок монтажа

- Подготовьте место в стене для установки монтажной коробки устройства смыва, размеры монтажной коробки указаны на чертеже:

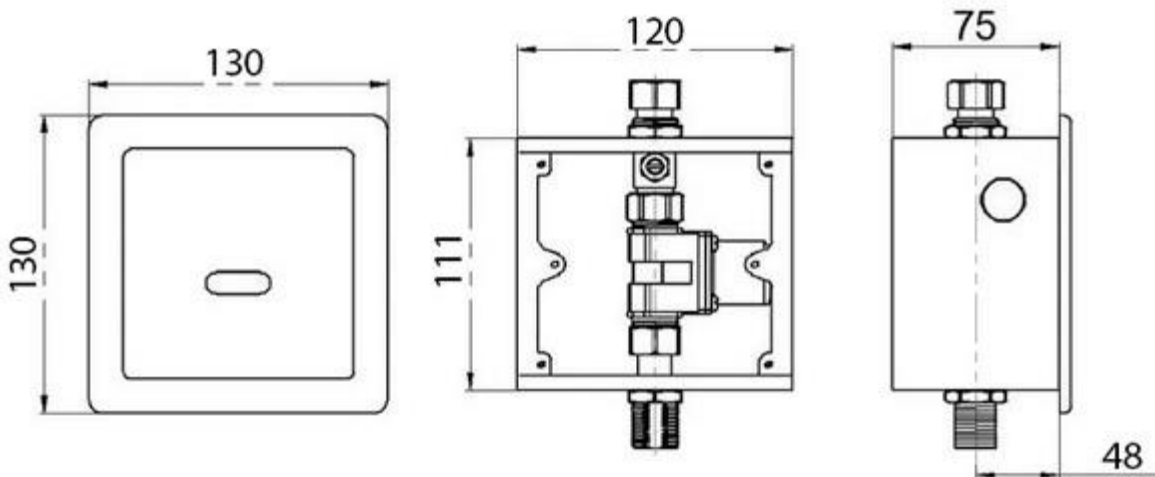

- Подведите воду к устройству смыва к фитингу, помеченному надписью «IN»
- Выходные патрубки (входят в комплект поставки) подключите к фитингу с надписью «OUT» так как указано на рисунке справа
- Проверьте работоспособность устройства, для этого подайте воду, установите сенсор и подключите питание. Если работоспособность устройства в норме, то отключите питание, снимите сенсор и переходите к следующему пункту
- Уложите плитку, навесьте писсуар и осуществите конечный монтаж
- При помощи присоски установите декоративную накладку на устройство смыва (декоративная накладка примагнитится к коробке)
- Чувствительность сенсора устанавливается автоматически. Для установки правильной чувствительности сенсора, отойдите от писсуара 5-6 минут и сенсор сам настроится

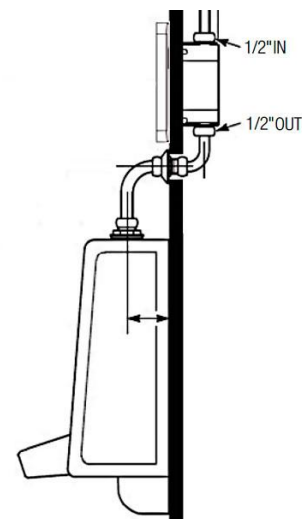

Производитель оставляет за собой право на внесение изменений в конструкцию изделия без предварительного уведомления